



REI



MANUAL DO USUÁRIO



DISTRIBUIDORES DE VÍDEO JPT/BNC

Rod. Eng. Ermênio de OliveiraPenteado, Km57.7 – Bairro Tombadouro
Indaiatuba/SP – Cep: 13337-300
Tel: (19) 3801-5888 / (19) 3500-4859 / (19) 3500-4860 / Fax: (19) 3801-5873

EMPRESA COM
SISTEMA DE QUALIDADE
CERTIFICADO PELA DNV/GL
=ISO 9001=

www.reibrasil.com.br



Parabéns, você acaba de adquirir um produto REI DO BRASIL.

Em caso de dúvidas, por favor, entre em contato com os seguintes dados em mãos:

Modelo e Número de Série.

www.reibrasil.com.br

E-mail: sat@reibrasil.com.br

Telefone: (19) 3801-5888 / (19) 3500-4859 / (19) 3500-4860 / Fax (19) 3801-5873

Rodovia Engenheiro Ermênio Oliveira Penteado, km57,7

Bairro Tombadouro – CEP 13337-300 - Indaiatuba / SP – Brasil



Sumário

1. INFORMAÇÕES GERAIS	4
1.1. POLÍTICA DE GARANTIA	4
1.2. ATENDIMENTO A GARANTIA	4
1.3. IDENTIFICAÇÃO.....	4
1.4. DESEMBALANDO O EQUIPAMENTO.....	4
1.5. DADOS TÉCNICOS.....	4
2. FUNCIONAMENTO	5
2.1. PROTEÇÕES.....	5
3. INSTALAÇÃO	5
3.1. DIMENSÕES.....	5
3.2. FIXAÇÃO.....	6
3.3. ESQUEMA DE LIGAÇÃO DIST. JPT.....	7
3.3.1. PIN-OUT DIST. JPT	8
3.4. ESQUEMA DE LIGAÇÃO DIST. BNC	9
3.4.1. PIN-OUT DIST. BNC.....	9
4. SOLUÇÃO DE PROBLEMAS	10

1. INFORMAÇÕES GERAIS

1.1. POLÍTICA DE GARANTIA

Para saber mais sobre a Política de Garantia dos equipamentos REI do Brasil, consulte nosso “Termo de Garantia” em: www.reibrasil.com.br.

1.2. ATENDIMENTO A GARANTIA

Através do sistema RMA (return material authorization), nossos clientes podem solicitar o atendimento de garantia e receber as orientações para que possamos atendê-lo da melhor forma, além de consultar o status da sua solicitação em tempo real e ainda ter acesso ao histórico dos chamados a qualquer hora e em qualquer lugar.

Para acessar o sistema basta acessar o site www.reibrasil.com.br e selecionar a opção “Atendimento – Garantia e Suporte”.

1.3. IDENTIFICAÇÃO

Os equipamentos possuem etiqueta de identificação que constam: Nome, Código do Produto e Número de Série. Esses dados são necessários para solicitar garantia e peças de reposição para seu produto.



1.4. DESEMBALANDO O EQUIPAMENTO

- Abra a caixa e retire o equipamento com cuidado, juntamente com o plástico de proteção.
- Retire o saco plástico.
- A embalagem é feita de Material Reciclável, encaminhe esse material ao Serviço de gerenciamento de resíduos de sua região.

1.5. DADOS TÉCNICOS

ESPECIFICAÇÕES GERAIS	Tensão de Operação	18 à 32Vdc (Nominal: 24Vdc)
	Corrente Máxima	20A
	Corrente Standby	26mA
	Temperatura de Operação	-20°C à 70°C
	Impedância de Entrada	75 Ω
	Proteções	Curto Circuito, Inversão de Polaridade e Fusível.
	Peso	280g
	Dimensões	114 x 105,5 x 38,8
	Quantidade de Saídas	JPT: 5 + 1 Saída Especial BNC: 6 Saídas de Vídeo + 1 Alimentação.
	Quantidade de Entradas	JPT: 1 Comando + 1 DVD BNC: 1 Alimentação + 1 DVD
	Tecnologia	TFT

Tabela 1.0 – Especificação Técnica dos Distribuidores

2. FUNCIONAMENTO

O Distribuidor de Vídeo é capaz de derivar o sinal proveniente de uma fonte como um DVD ou um Receptor de TV digital para até seis Monitores, ou no caso do modelo JPT, cinco Monitores + Seletor de Vídeo. O equipamento é compatível com todos os modelos de Monitor produzidos pela REI DO BRASIL.

O sinal na entrada de vídeo do Distribuidor pode ser transmitido sem perder a qualidade, além de garantir que em caso de falhas por curto-circuito em qualquer uma das saídas, as demais não parem de funcionar. O modelo JPT possui comandos que permitem ligar ou desligar o sinal de vídeo e a alimentação dos monitores através da chave seletora.

O Distribuidor de Vídeo JPT possui uma saída especial que geralmente é dedicada para o uso do Seletor de Vídeo. Ela é considerada uma saída especial por possuir uma alimentação independente da liberação do comando. Isso quer dizer que caso a alimentação dos monitores não esteja habilitada através do comando, a saída do seletor continuará funcionando normalmente.

As características dos Distribuidores, faz com que ele seja um produto ideal para aplicações em veículos automotores e em ambientes de extrema vibração. E como as aplicações desse produto são extensas, a REI DO BRASIL está sempre a disposição para consultas.

2.1. PROTEÇÕES

Assim como todos os nossos produtos, os Distribuidores também possuem proteção contra curto-circuito e inversão de polaridade. No caso do Distribuidor JPT, também existe um fusível de proteção na parte inferior da placa.

Caso algum dos Distribuidores seja submetido a alguma situação que necessite de suas proteções, o equipamento ficará inoperante até que os erros sejam sanados.

ATENÇÃO: O Distribuidor pode não suportar os seguintes erros durante a sua instalação:

- 1) Inverter os pinos 3 e 4 na entrada de Comando do Distribuidor pode queimar o produto.
- 2) Inverter os pinos 1 e 3 na "ENTRADA DVD".

3. INSTALAÇÃO

3.1. DIMENSÕES

As dimensões dos modelos de Distribuidores JPT e BNC são mostradas abaixo. A unidade de medida está em milímetro.



Figura 1.0 – Distribuidor JPT



Figura 1.1 – Distribuidor BNC

3.2. FIXAÇÃO

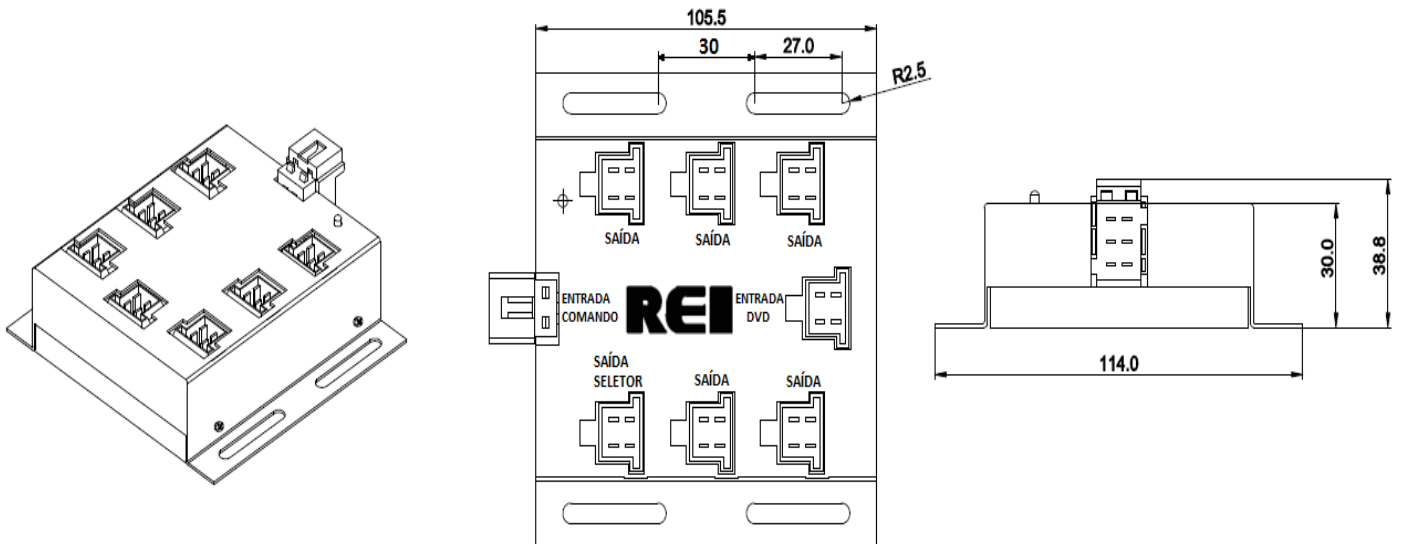
A fixação dos Distribuidores pode ser feita de maneira bem simples, já que os mesmos possuem abas de fixação:

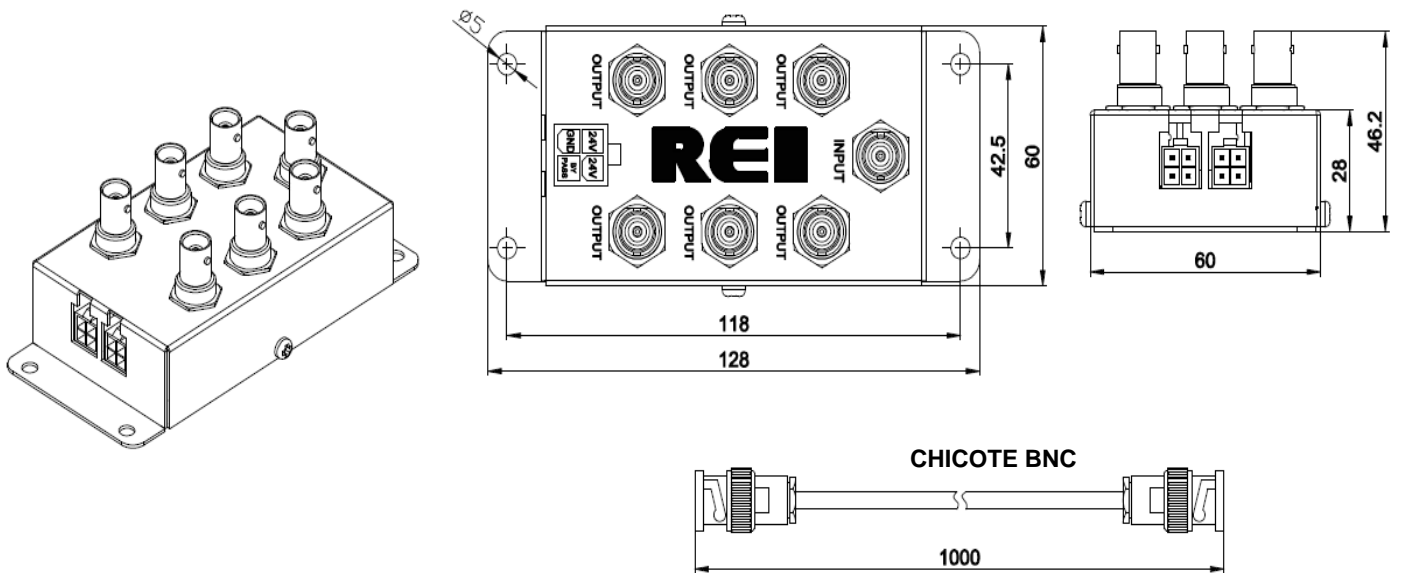

Figura 1.2 – Demonstração de Fixação

3.3. ESQUEMA DE LIGAÇÃO DIST. JPT

Nos diagramas de instalação são mostrados o Distribuidor de Vídeo em conjunto com Monitores e o Seletor de Vídeo.

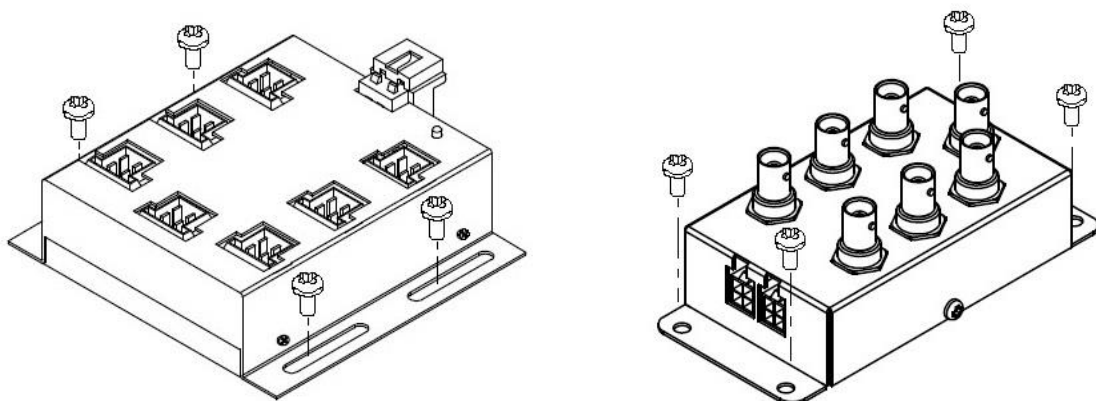

Figura 1.3 – Diagrama de Interligação Dist. JPT

3.3.1. PIN-OUT DIST. JPT

Nesse modelo, existem apenas conectores JPT de 4 Vias e 6 Vias.

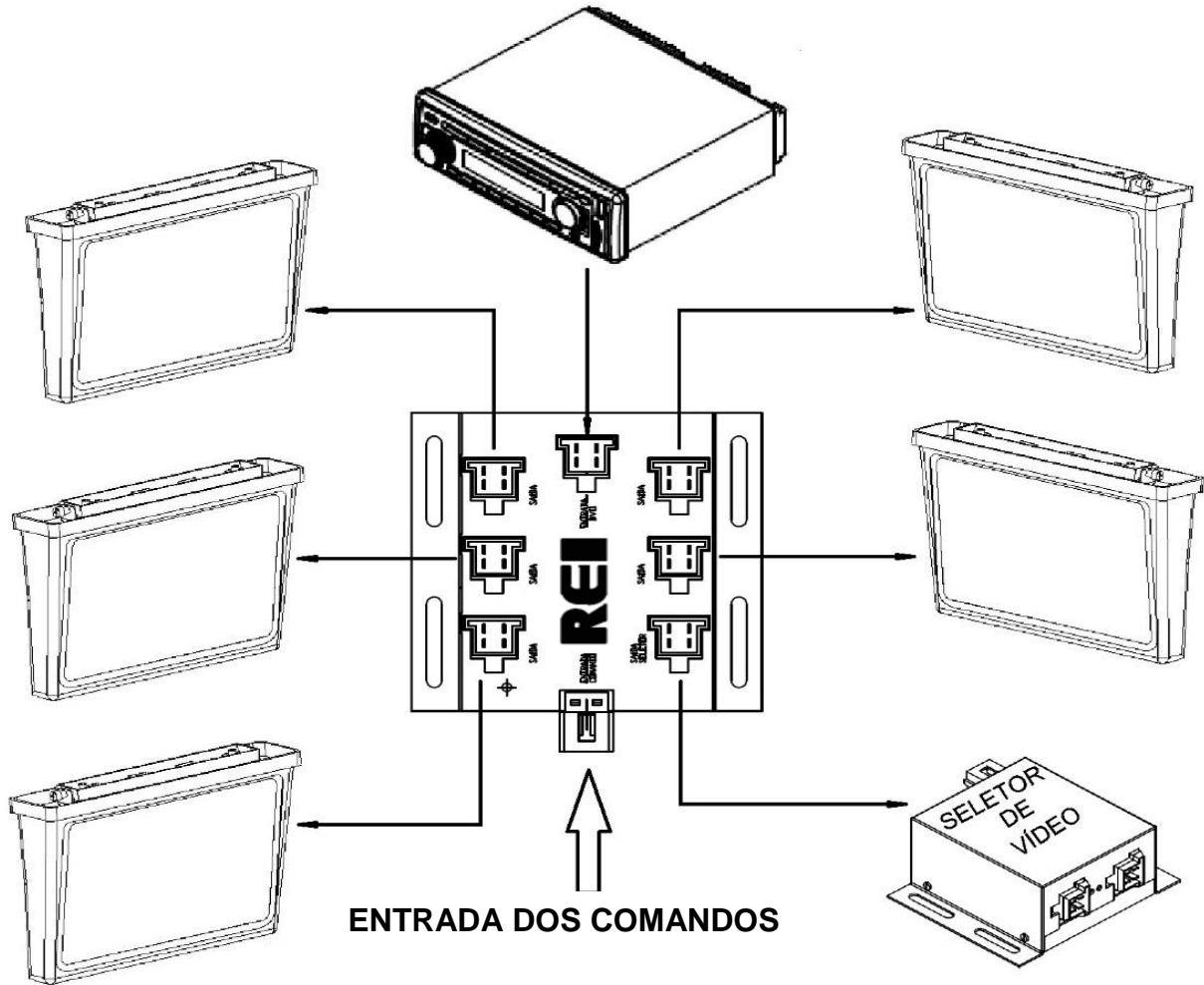
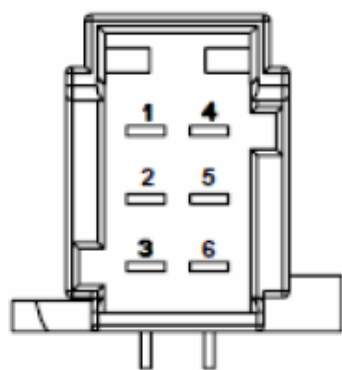

ENTRADA COMANDO

PINO	FUNÇÃO
1	BATERIA (Linha +30)
2	IGNIÇÃO (Linha +15)
3	GND
4	HABIL. DA ALIMENTAÇÃO DOS MONITORES
5	HABILITAÇÃO DO SINAL DE VIDEO
6	N/C

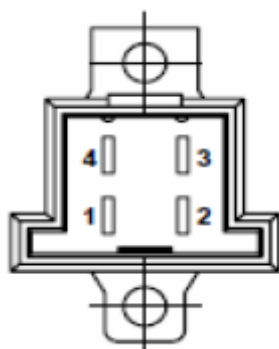

ENTRADA DVD

PINO	FUNÇÃO
1	SAÍDA 24V PARA DVD
2	GND (NEGATIVO)
3	ENTRADA SINAL DE VIDEO
4	NEGATIVO VIDEO

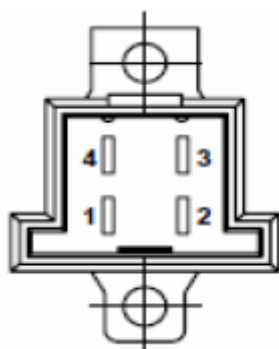

SAÍDA MONITORES

PINO	FUNÇÃO
1	SAÍDA 24V PARA MONITOR
2	GND (NEGATIVO)
3	SAÍDA SINAL DE VIDEO
4	NEGATIVO VIDEO

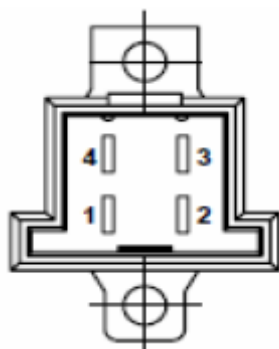

SAÍDA SELETOR

PINO	FUNÇÃO
1	SAÍDA 24V PARA SELETOR
2	GND (NEGATIVO)
3	SAÍDA SINAL DE VIDEO
4	NEGATIVO VIDEO

3.4. ESQUEMA DE LIGAÇÃO DIST. BNC



Figura 1.4 – Diagrama de Interligação Dist. BNC

3.4.1. PIN-OUT DIST. BNC

O Distribuidor BNC tem o seu Pin-Out diferente do JPT. No caso desse modelo, os responsáveis por sua alimentação são dois conectores Minifit 4 Vias. Esses conectores são ligados em paralelo, ou seja, a partir do momento que algum deles é alimentado, o outro pode servir como uma saída auxiliar.

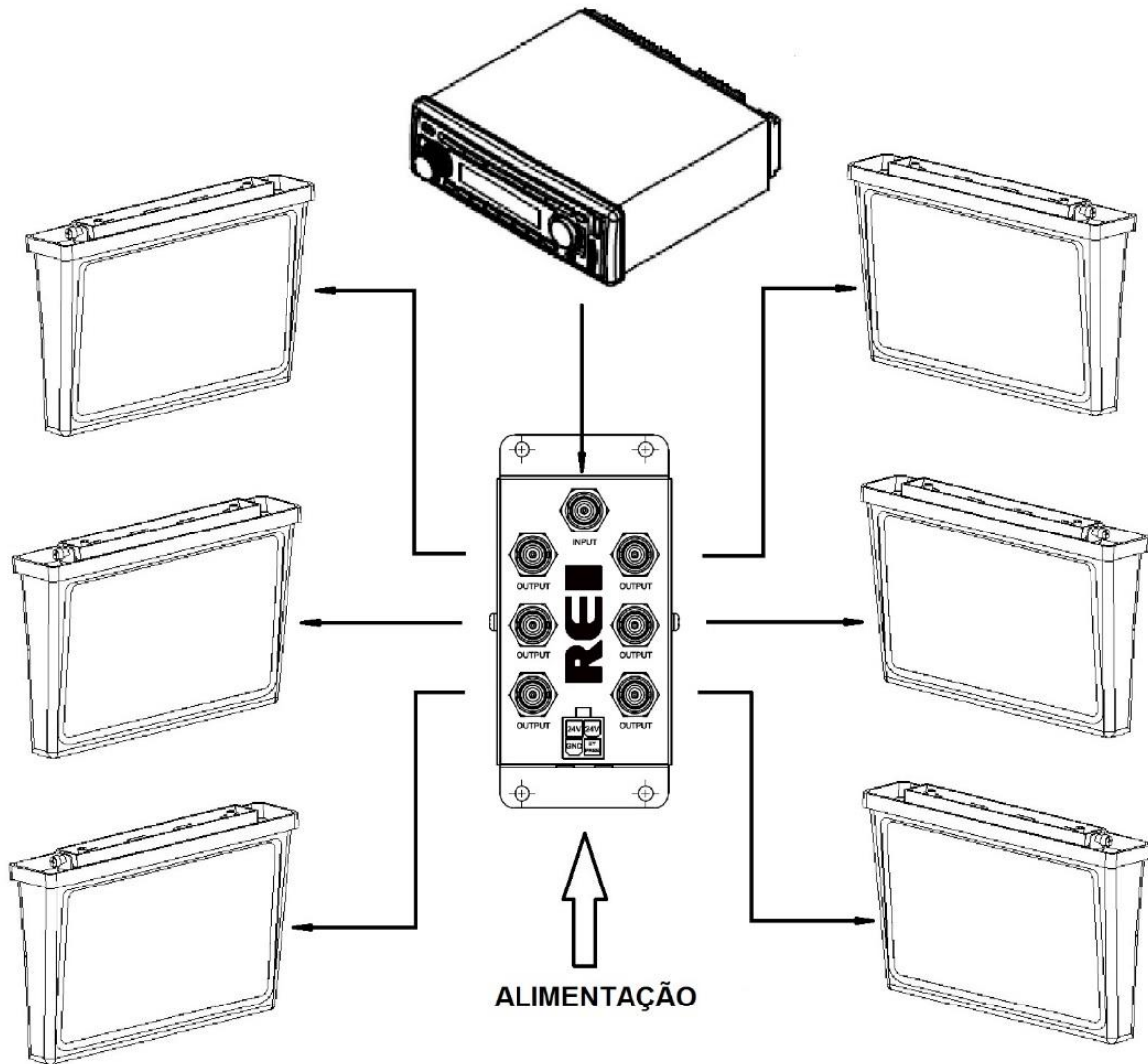

Figura 1.5 – Pin-Out Dist. BNC

4. SOLUÇÃO DE PROBLEMAS

PROBLEMA	CAUSA	AÇÃO
Led power não acende.	<p>1- Não está chegando alimentação através do Comando do Distribuidor JPT, ou nos conectores Minifit no caso do Distribuidor BNC.</p> <p>2- No caso do modelo JPT, o fusível interno pode estar queimado.</p> <p>3- Componentes de proteção na placa pode ter sido danificado.</p>	<p>Verifique:</p> <p>1.1- Se a bateria está fornecendo 24V. Utilize um multímetro nessa verificação;</p> <p>1.2- Se o chicote está rompido em algum ponto;</p> <p>1.3- Verifique se os conectores estão devidamente conectados.</p> <p>2.1- Verifique as condições do fusível através de inspeção visual ou utilizando um multímetro.</p> <p>3.1 – Acione a Assistência Técnica Autorizada.</p>
Não há imagem de vídeo nos Monitores.	<p>1- As Entradas ou Saídas de vídeo dos Distribuidores não estão conectadas.</p> <p>2- O dispositivo responsável por enviar o sinal de Vídeo está desligado.</p> <p>3- No caso do modelo JPT: Problema com os sinais de Comando.</p> <p>4- Algum dos componentes da placa foi danificado.</p>	<p>1.1- Reconecte as entradas e saídas de vídeo.</p> <p>2.1- Ligue o dispositivo (DVD, Receptor de TV Digital e etc.).</p> <p>3.1- Verifique se existe alimentação chegando nos terminais 4 e 5 do Conector de Comando;</p> <p>3.2- Verifique se o chicote de Comando do Veículo não está rompido em algum dos cabos referentes aos terminais 4 e 5.</p> <p>4.1- Acione a Assistência Técnica Autorizada.</p>

Tabela 1.1 – Tabela de Solução de Problemas

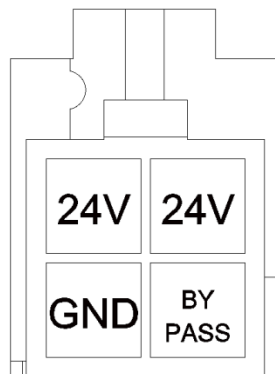
Para um melhor suporte, entre em contato com a Assistência Técnica da REI DO BRASIL.